

HE600x600

Hall Effect FORCE PLATE

AMTI社のHE600x600は人間の運動とジャンプを定量化して解析するための携帯用の解析装置です。HE600x600は精度を保ちつつ、経済的かつ操作が簡単なシステムです。

Multi-component Measurement

Force(力) : F_x, F_y, F_z
Moments : M_x, M_y, M_z

Analog Outputs

8チャンネルのアナログ出力が可能です。
 $F_{z1}, F_{z2}, F_{z3}, F_{z4}, F_{x1}, F_{x2}, F_{y1}, F_{y2}$ が出力されます。ソフトウェア処理によって $F_x, F_y, F_z, M_x, M_y, M_z$ を算出することが可能です。



Hall Effect Sensor Based Design

ホール効果センサーはすべての6軸において非常に高い過負荷対応特性を提供しています。

Minimal Components

プラットフォームと接続ケーブル、ACアダプター、インターフェイスBOXならびにデータ収集用のコンピュータだけで計測が可能です。また、1つのシリアルポートでプラットフォームを接続することができます。

SOFTWARE

AMTI社の解析ソフトウェア(NerForce, BioSoft)は特にアキュゲイトプラットフォーム用に設計されています。簡単なハードウェアの設定作業によりデータの収集、解析が自動で簡便に行えます。計測サンプリングは50, 100, 200/秒が可能です。また、このソフトウェアは煩わしい操作を行わずに直ちに計測を行うことが可能です。

No Mounting Necessary

平らな床にプラットフォームを置くだけで計測が可能です。マウントなどは不要です。

Digital Output

インターフェイスBOXを経由してパソコンのRS232Cの通信ポートに直接接続することができます。

AMTI

ADVANCED MECHANICAL TECHNOLOGY, INC.
176 WAL:THAM STREET WATERTOWN, MA 02472-4800

HE600x600

Hall Effect FORCE PLATE

Fz capacity, lb (N)	2000 (8900)
Fx, Fy capacity, lb (N)	1000 (4450)
Mz capacity, in-lb (Nm)	10000 (1100)
Resultant moment capacity – $\sqrt{(M_x^2+M_y^2)}$, in-lb (Nm)	20000 (2260)
Minimum natural frequency	130 Hz
Dimensions, in (mm)	23.62 x 23.62 x 4.79 (600 x 600 x 121.7)
Weight, lb (kg)	26 (12); optional mounting bars – 4.4 (2)
Digital data rate	Software selectable 50, 60, 100, 120, 200, 240, 300, 400, 500, 600, 1000, or 1200 data sets per second. 12-bit resolution. A USB connection is needed to acquire data at more than 200 sets per second.
Interface	USB (through adapter) or RS-232 serial port
External sync signal	Active = low volts, switch to ground (0-.9V). Inactive = 5V open circuit with internal 10K ohm pull-up resistor. Protected to +/- 10V.
Digital data transmission	Proprietary binary format
Power supply	7.5 VDC, 110V or 220V input power supply included
Minimum computer requirements	Windows 2000/XP/Vista, Pentium 1.2 GHz processor, 512 MB RAM, and a USB or RS-232 serial port.
Filters	Fixed 100 Hz third-order analog

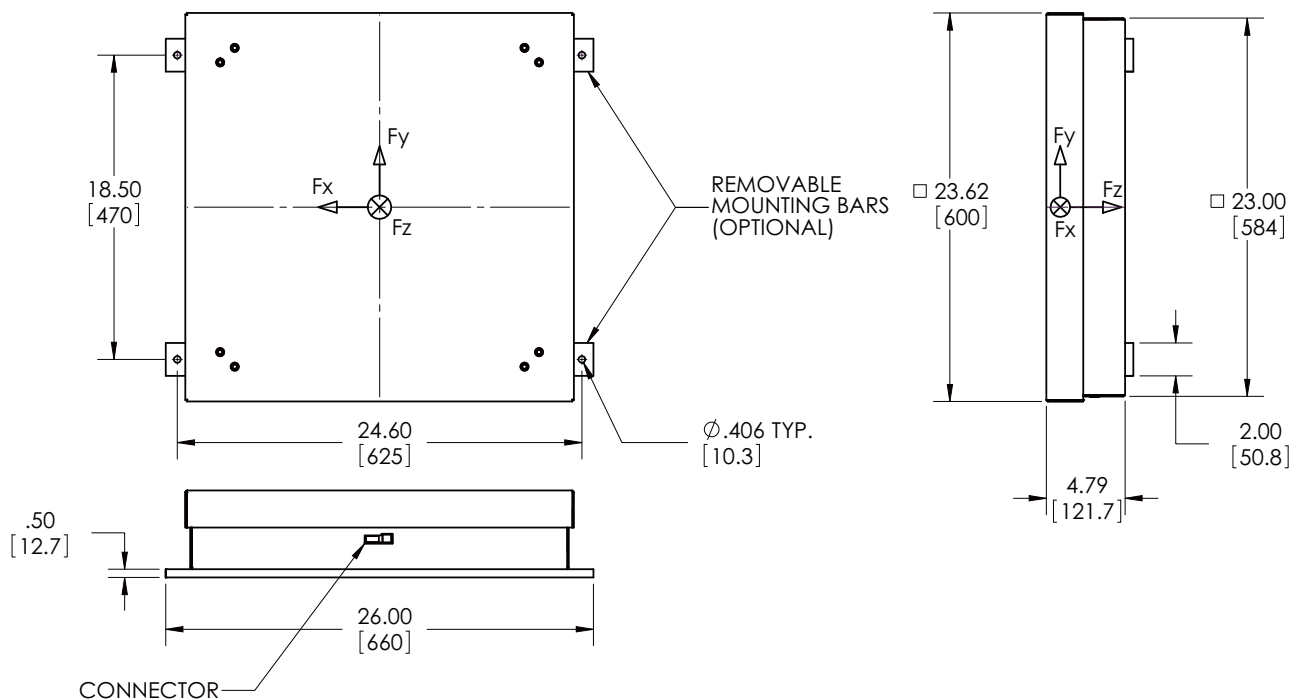

(輸入総代理店)

有限会社 **AMTI JAPAN**

〒254-0051

神奈川県平塚市豊原町28-1

TEL : 0463-35-7991 FAX : 0463-35-7992

<http://www.amti.jp/>